

## English User Manual

READ ENTIRE MANUAL BEFORE OPERATION to ensure proper use and care of your new Lezyne Infinite Light Power Pack. This product is compatible with Lezyne Deca Drive 1500i / Power Drive 1100i.

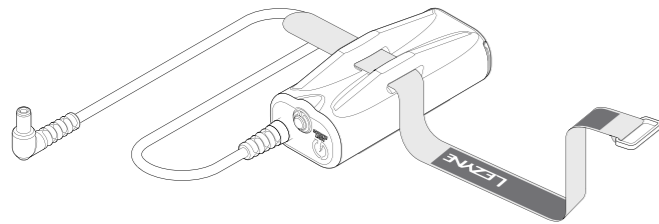

### Warnings

Lezyne Infinite Light Power Pack have a water resistance rating of IPX7 under IEC standard 60529. Sub-merging the device is not recommended. If moisture does enter the casing, air out until completely dry.

DO NOT ATTEMPT TO REMOVE ELECTRONICS. Doing so will void warranty.

Lezyne USA Inc. does not accept any liability for injuries or other damages resulting from the use of this product in any circumstances.

### Warranty

Lezyne Batteries carry a six (6) month warranty from the original purchase date. Lezyne warranties cover any manufacturing defects in materials or workmanship. Issues not covered by warranty include normal wear & tear, improper installation, attempting to access or modify electronics, damage or failure due to accident, misuse, abuse and/or neglect.

For all warranty issues worldwide, please contact the retailer that sold the product.

For any warranty questions contact: [warranty@lezyne.com](mailto:warranty@lezyne.com)

### Mounting

The rubber pad must be in contact with the tube, then fasten the velcro strap firmly.

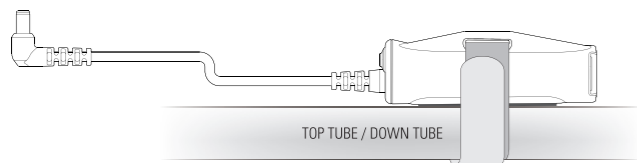

### Operation

Plug the cable into the LED light external power port.

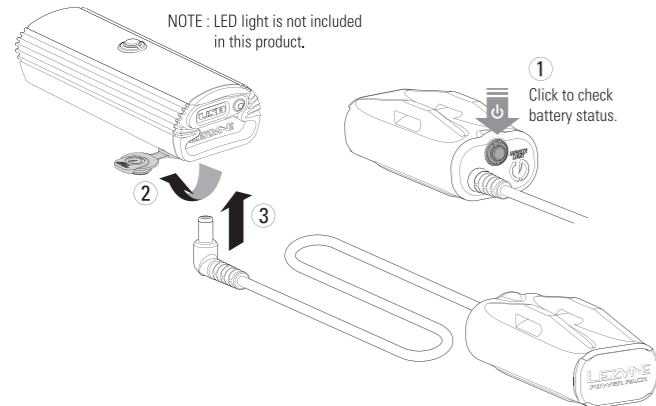

**THERMAL PROTECTION:** If the operating temperature of the power pack is too high, the power pack will automatically cut power output.

### Battery Indicator

Click button once to momentarily display battery status.

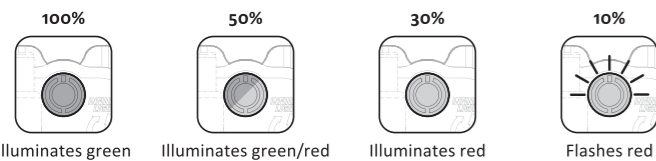

### Charging

Before using your Lezyne Infinite Light Power Pack for the first time, fully charge battery. To charge your Lezyne Infinite Light Power Pack:

1. Before charging, unplug the power output cable from the light
2. Open the USB seal

3. Insert Micro USB into powered USB port (IN)
4. Once charging, button will flash green

If button does not flash when plugged in, selected USB port may not be powered—try another USB port.

Power Pack will be charged after 5-8.5 hours (4-6 hours with HE charging) or when button illuminates solid green.

5. Remove Power Pack from charger and reinstall the USB seal—ensure USB seal is fully installed for water resistance

- Output: USB / DC 5V 1A | DC cable / DC 3.7V 4A
- Input: USB / DC 5V 2A



Charging

Flashes green or blue

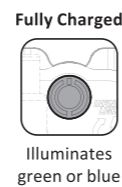

Fully Charged

Illuminates green or blue

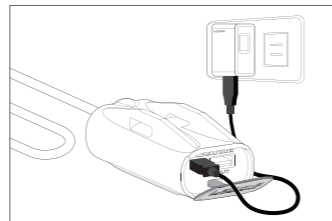

### More Information

For more information on Lezyne products, visit: <http://lezyne.com>



## Manual de Uso Español

Leer el manual antes de hacer uso de su **Infinite Light Power Pack**, esto para asegurar el uso adecuado del mismo. Este producto es compatible con estos dispositivos: Lezyne deca drive 1500i / power drive 1100i.

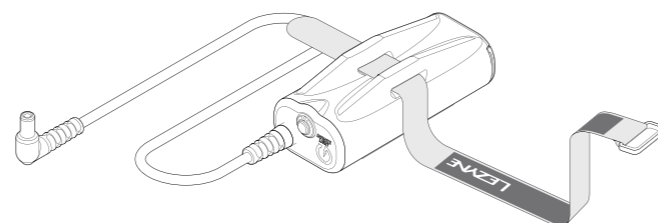

### Precauciones

El dispositivo **Infinite Light Power Pack** tiene un índice de resistencia al agua IPX7 bajo el estándar IEC 60529. Sumergir este dispositivo no es recomendado. En caso de que la humedad entre al interior del producto, este se deberá secar al aire libre.

Remover las partes electrónicas del **Infinite Light Power Pack**, provocará una anulación de la garantía.

Lezyne USA Inc. No acepta ninguna responsabilidad por lesiones u otros daños que se puedan provocar por el uso del **Infinite Light Power Pack** bajo ninguna circunstancia.

### Garantía

El **Infinite Light Power Pack** ofrece una garantía de 2 años dentro de los Estados Unidos de América y el Reino Unido, desde la fecha de la compra original del mismo, (prueba de compra será requerida). Para el resto del mundo las baterías de Lezyne tienen una garantía de 6 meses desde el momento de su compra original. La garantía que ofrece Lezyne cubre todo tipo de defecto de manufactura en los materiales o en el proceso de fabricación. Los siguientes eventos no son cubiertos por la garantía: desgaste normal por el uso del producto, problemas generados por una incorrecta instalación del producto, fallos provocados por una manipulación o modificación de las partes electrónicas del producto, daños o fallos provocados por un accidente, daños provocados por el abuso, mal uso o negligencia por parte del usuario.

Para cualquier reclamo de garantía a nivel mundial, por favor contactar al distribuidor local que vendió el producto.

Para preguntas sobre garantías puede contactarnos al siguiente correo electrónico: [warranty@lezyne.com](mailto:warranty@lezyne.com)

### Montaje

El protector de hule debe de estar en contacto con el tubo del cuadro de la bicicleta, luego ajuste firmemente el tira de velcro, hasta lograr un anclaje firme y seguro del **Infinite Light Power Pack**.

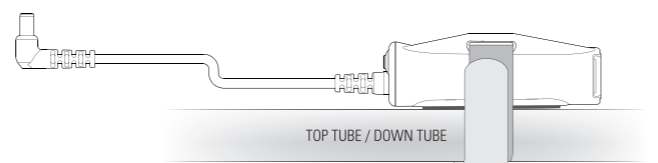

### Operación

Conecte el cable en el puerto de alimentación externa de su luz led.

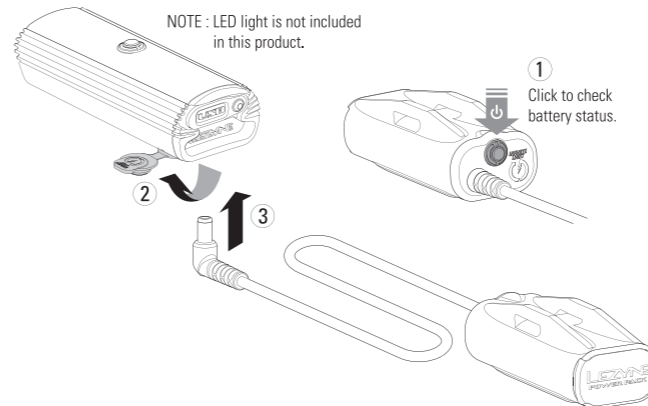

**Protección térmica:** si la temperatura interna de la batería Infinite Light Power Pack es muy alta, la misma se desconectará automáticamente.

### Estatus de la batería

Presione el botón por dos segundos para activar la luz que indica el estado de la batería. Se puede iluminar de la siguiente forma según el nivel de carga de la batería:

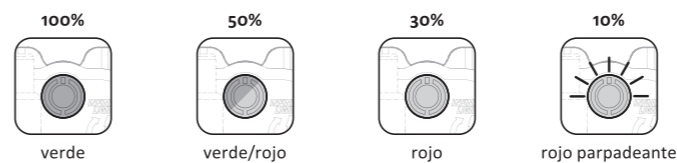

### Proceso de carga

Antes de usar su **Infinite Light Power Pack** por primera vez, debe de hacer una carga completa de la batería.

Para cargar su **Infinite Light Power Pack** debe de seguir los siguientes pasos:

1. Antes de cargar la batería debe desconectar el cable de su **Infinite Light Power Pack** de la luz led.
2. Abra el sello del conector USB
3. Inserte el cable Micro USB(IN) dentro del conector USB de su **Infinite Light Power Pack**
4. Una vez iniciado el proceso de carga, el botón se iluminará de color verde de manera intermitente, si el conector lo permite se activará un modo de carga de alta eficiente(HE) y el botón se iluminará de color azul de manera intermitente.

Su **Infinite Light Power Pack** tardará aproximadamente de 5-8.5 horas en completar el proceso de carga, o de 4-6 horas en el modo de alta eficiencia (HE).

Cuando la luz del botón se ilumine de manera constante en color verde o azul su **Infinite Light Power Pack** está completamente cargado.

5. desconecte el cable micro USB(IN) de su Infinite Light Power Pack, y re instale el sello USB para asegurar la resistencia al agua.

- Output: usb/dc 5v 1<sup>a</sup> / dc cable / dc 3.7v 4a
- Input: usb /dc 5v 2a



Cargando

parpadeo verde o azul



Carga Completa

Iluminada verde o azul

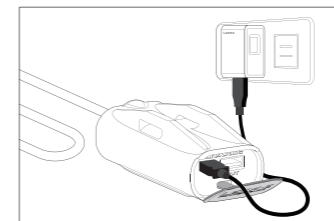

### Más Información

Para más información sobre los productos lezyne visite <http://lezyne.com>



## Manuel de l'utilisateur en Français

LIRE ATTENTIVEMENT LE MANUEL AVANT UTILISATION pour assurer une utilisation et entretien optimal de votre Lezyne Infinite Light Power Pack. Ce produit est compatible avec le Lezyne Deca Drive 1500i / Power Drive 1100i.

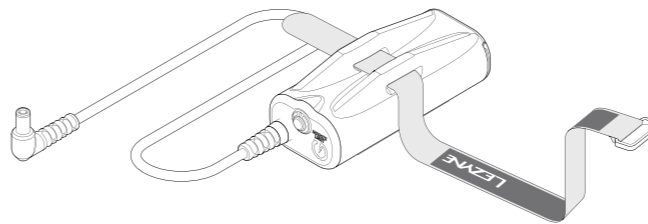

### Avertissements

Le Lezyne *Infinite Light Power Pack* évalué résistant à l'eau IPX7 au standard IEC 60529. Il est recommandé de ne pas submerger ce produit. Si l'humidité venait à entrer dans le boîtier, laissez à l'aire libre jusqu'à ce qu'il soit complètement sec.

N'ESSAYEZ PAS DE RETIRER LE CIRCUIT ELECTRIQUE. Ceci annulera la garantie

Lezyne USA Inc. n'accepte aucune responsabilité pour toutes blessures ou autres dommages résultant de l'utilisation de ce produit quel que soit les circonstances.

### Garantie

Aux Etats-Unis et United-Kingdom, le Lezyne Power Pack possède une garantie de deux (2) ans pour l'acheteur original à compter de la date d'achat (preuve d'achat nécessaire). Les Batteries Lezyne sont garanties six (6) mois à compter de la date d'achat. La garantie Lezyne couvre tous défaut de fabrication du matériau ou de la main-d'œuvre. Les problèmes non couvert par la garantie incluent l'usure normale, une mauvaise installation, une tentative d'accéder ou de modifier aux composant électriques, les dégâts ou défaillance due à un accident, une mauvaise utilisation, abus et/ou négligence.

Pour toute garantie mondiale, veuillez contacter votre revendeur.

Pour toute question concernant la garantie : [warranty@lezyne.com](mailto:warranty@lezyne.com)

### Installation

Le patin en caoutchouc doit être en contact avec un tube de cadre, puis serrer fermement la bande velcro.

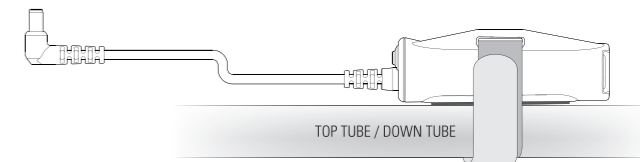

### Utilisation

brancher le câble sur la prise de votre lampe LED.

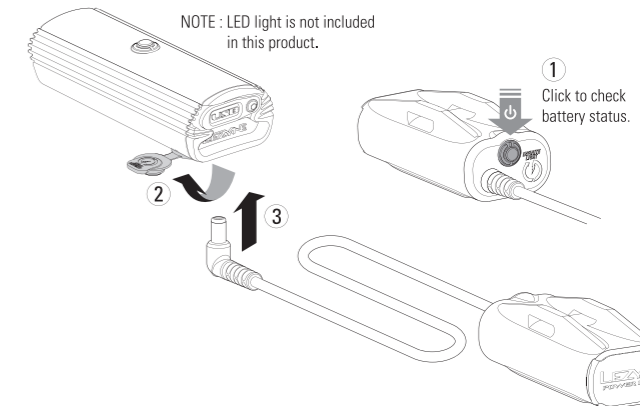

**PROTECTION THERMIQUE:** si la température du Power Pack est trop importante, il coupera l'alimentation automatiquement.

### Indicateur de batterie

Presser momentanément le bouton pour afficher l'état de charge de la batterie.

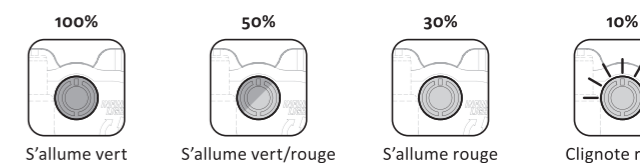

### Charge

Avant d'utiliser votre Lezyne *Infinite Light Power Pack* pour la première fois, chargé le complètement.

Pour charger votre Lezyne *Infinite Light Power Pack*:

1. Avant de charger, débranchez le câble de la lampe.
2. Ouvrez le joint USB
3. Insérez le câble Micro USB dans la prise USB (Entrée)
4. lorsqu'en charge, le voyant clignote vert, si le port USB en est capable, le Power Pack utilisera une Haute Efficacité (HE) de charge et le voyant clignotera bleu.

Si le voyant ne clignote pas une fois branché, le port USB choisie ne porte pas de courant – essayez un autre port USB.

Le Power Pack sera complètement charge après 5-8.5 heures (4-6 heures en HE) ou quand le voyant reste vert.

5. Débranchez le Power Pack puis réinstallez le joint USB – assurez vous de la bonne installation du joint pour garantir la résistance à l'eau.

- Sortie: USB / DC 5V 1A | DC cable / DC 3.7V 4A
- Entrée: USB / DC 5V 2A

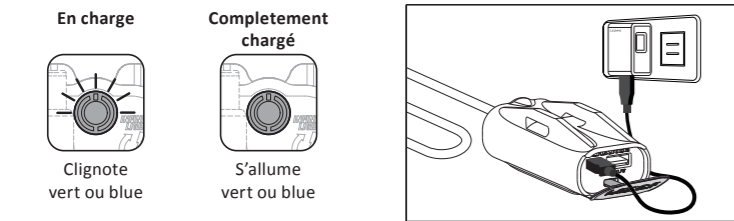

## Plus d'informations

Pour plus d'informations sur les produits Lezyne, visitez : <http://lezyne.com>



## Deutsche Bedienungsanleitung

LESEN SIE BITTE VOR DER VERWENDUNG DIE BEDIENUNGSANLEITUNG, um Ihr neues Lezyne Infinite Light Power Pack ordnungsgemäß zu verwenden. Dieses Produkt ist kompatibel mit der Lezyne Deca Drive 1500i/ Power Drive 1100i.

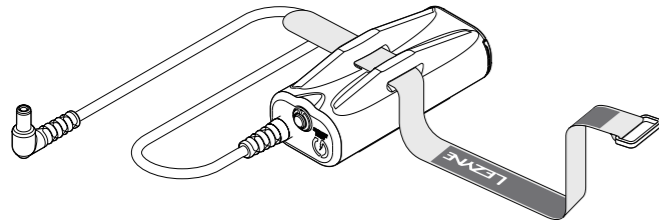

## Warnhinweise

Das Lezyne Infinite Light Power Pack hat eine IPX 7 Zertifizierung (IEC Standard 60529). Tauchen Sie die Lampe NICHT unter Wasser. Sollte Feuchtigkeit in das Gehäuse eindringen, lüften Sie das Gerät bitte so lange aus, bis es vollständig getrocknet ist.

Entfernen Sie NIEMALS die Elektronik. Dies hätte ein Erlischen der Garantie zur Folge.

Lezyne USA Inc. übernimmt in keinem Fall die Haftung für Verletzungen oder sonstige Schäden, die aus der Verwendung dieses Produkts resultieren.

## Garantie

In den USA und im Vereinigten Königreich bieten die Lezyne Power Packs zwei (2) Jahre Garantie ab dem ursprünglichen Kaufdatum und für den ursprünglichen Eigentümer (Kaufnachweis erforderlich). Lezyne Akkus bieten sechs (6) Monate Garantie zu gleichen Voraussetzungen. Diese Garantie deckt Material- und Herstellungsfehler ab. Fälle, welche nicht von der Garantie abgedeckt sind: normaler Verschleiß, unsachgemäße Installation, der Versuch, auf die Elektronik zuzugreifen, Modifizieren der Elektronik, Beschädigung oder Ausfall durch Unfall, Missbrauch, falsche Behandlung und Vernachlässigung.

Im Schadensfall (weltweit geltend), wenden Sie sich bitte direkt an den Händler, wo Sie das Produkt gekauft haben.

Bei Fragen bezüglich der Garantie, wenden Sie sich bitte an: [warranty@lezyne.com](mailto:warranty@lezyne.com)

## Montage

Die Gummiauflage muss an einem Rahmenrohr anliegen. Anschließend den Klettverschluss fest zuziehen.

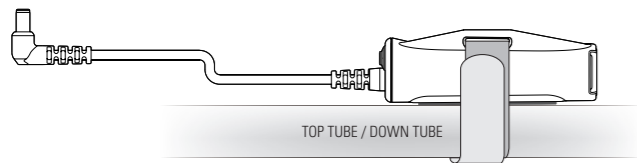

## Inbetriebnahme

Schließen Sie das Kabel an den externen Stromanschluss der LED an.

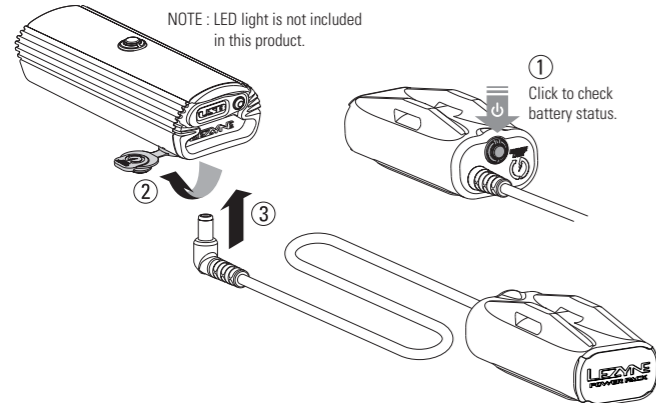

**THERMISCHER SCHUTZ:** Wenn die Temperatur des Power Packs zu hoch wird, wird das Power Pack automatisch die Energieleistung reduzieren.

## Batterieanzeige

Drücken Sie den Knopf einmal, um den momentanen Batteriestatus zu überprüfen.

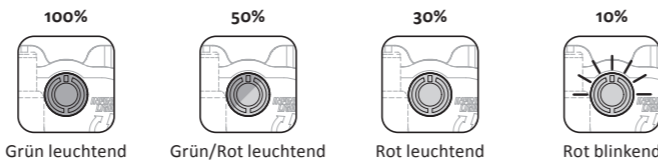

## Laden

Bevor Sie Ihr Lezyne Infinite Light Power Pack zum ersten Mal benutzen, sollten Sie dieses voll laden.

Dazu bitte folgendes beachten:

1. Vor dem Laden entfernen Sie bitte das Power Output Kabel von dem Licht.
2. Öffnen Sie die USB Schutzkappe
3. Verbinden Sie das Micro USB Kabel mit einem stromführenden USB Steckplatz.
4. Im Ladezustand leuchtet der Knopf grün; Wenn möglich, wird der USB Steckplatz „High Efficiency“ (HE) benutzen und der Knopf wird entsprechend blau leuchten.

Sollte der Knopf nicht blinken, so wählen Sie bitte einen anderen USB Steckplatz.

Das Power Pack wird nach 5 - 8,5 Stunden (4-6 Stunden mit HE Ladung) oder nachdem der Knopf durchgehend grün leuchtet, vollständig geladen sein.

5. Entfernen Sie das Power Pack vom Ladegerät und schließen Sie die USB Schutzkappe, um das Eindringen von Wasser zu verhindern.

- Ausgang: USB / DC 5V 1A | DC Kabel / DC 3.7V 4A
- Eingang: USB / DC 5V 2A

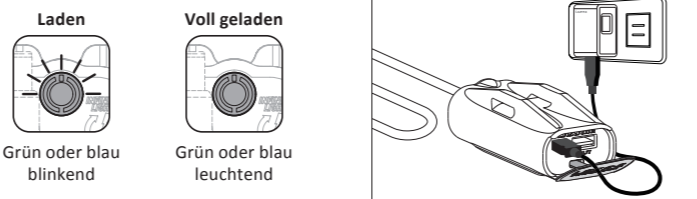

## Mehr Informationen

Für mehr Informationen über Lezyne Produkte, besuchen Sie bitte: [www.lezyne.com](http://www.lezyne.com)



## ユーザーズマニュアル

Lezyne Infinite Light Power Packを正しくお使いいただくために、操作の前にマニュアル全文をお読みください。この製品は、Lezyne Deca Drive 1500i / Power Drive 1100iと互換性があります。

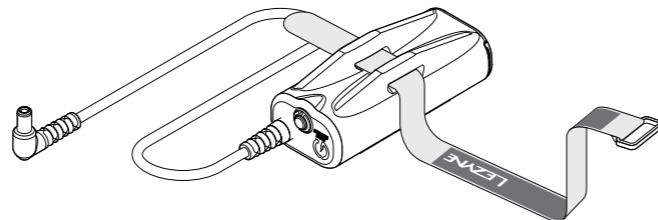

## 警告

Lezyne Infinite Light Power PackはIEC規格60529にもとづくIPX7等級の耐水性能を有しますが、デバイスを水没させることは推奨しません。水分が中に入った場合は、完全に乾燥するまで絶対に電源を入れしないでください。

電子部品を取り出そうとしないでください。この場合保証が無効になります。

Lezyne USA Inc.は、いかなる状況においても本製品の使用に起因する傷害またはその他の損害に対する一切の責任を負いません。

## 保証

米国および英国では、Lezyne Power Packsは最初の所有者に対して最初の購入日から2年間の保証が付いています（購入証明が必要です）。Lezyneのバッテリーは、最初の購入日から6ヶ月間の保証が付いています。Lezyneの保証は、材料または製造上の欠陥をカバーします。保証に含まれない問題には、通常の消耗、不適切な取付け、電子機器の分解または変更の試み、事故、誤用、濫用および/または放置による損傷または故障が含まれます。

世界中のすべての保証に関する問題については、製品を販売した販売店にお問い合わせください。

保証に関する質問については、次の連絡先にご連絡ください: [warranty@lezyne.com](mailto:warranty@lezyne.com)

## 取り付け

ゴム製のパッドをフレームチューブに接触させてから、ベルクロストラップにてしっかりと固定してください。

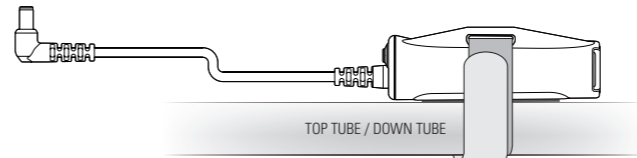

## 操作

ケーブルをLEDライトの外部電源ポートに差し込みます。

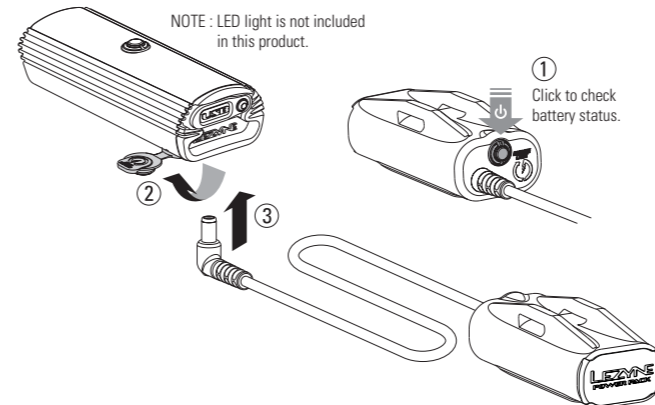

熱保護: パワーバックの動作温度が高すぎる場合、パワーバックは自動的にパワー出力をカットします。

## バッテリー状態の表示

バッテリー状態を一時的に表示するには、ボタンを1回クリックします。

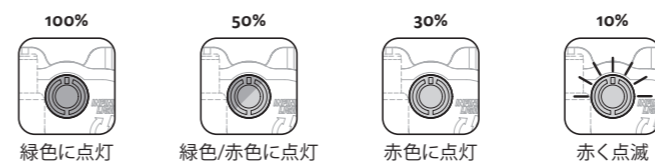

## 充電

Lezyne Infinite Light Power Packを最初に使用する前に、バッテリーを完全に充電してください。

Lezyne Infinte Light Power Packを充電するには:

1. 充電する前に、電源出力ケーブルをライトから外します
2. USBシールを開きます
3. Micro USBを電源の入っているUSBポート (IN) に挿入します
4. 充電が完了するとボタンが緑色に点滅します。USBポートの出力が高い場合、高効率 (HE) 充電となり、ボタンは青色で点滅します

USBポートが接続されているときにボタンが点滅しない場合は、選択したUSBポートに電源供給されていない可能性があります。別のUSBポートを試してください。

パワーバックは5～8.5時間後（高効率充電では4～6時間）、またはボタンが緑色に点灯すると充電完了です。

5. 充電器からPower Packを取り外し、USBシールを再度取り付けます。耐水性の確保のため、USBシールが完全に取り付けられていることを確認して下さい。

• 出力: USB / DC 5V 1A | DCケーブル/ DC 3.7V 4A

• 入力: USB / DC 5V 2A

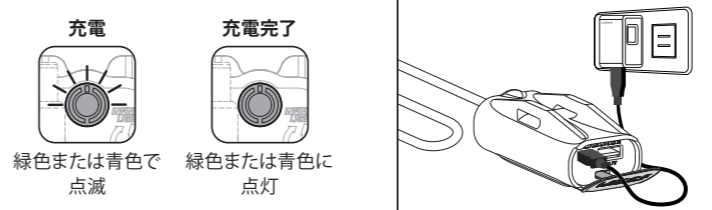

## 詳細について

Lezyne製品の詳細については、<http://lezyne.com> をご覧ください。

